

Manual de instrucciones Caldera a gas

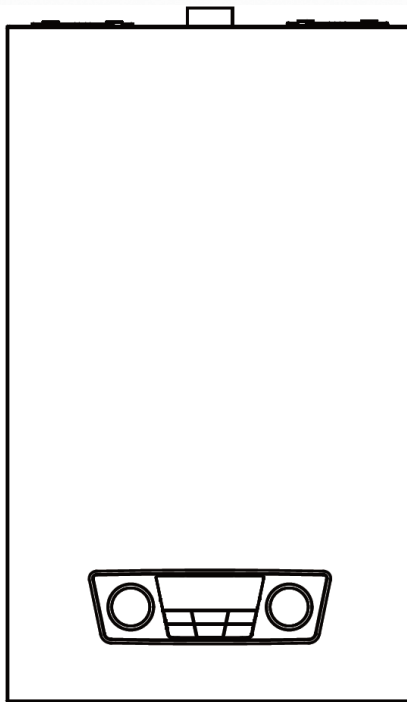

La ilustración sirve solo como referencia.
Tome en cuenta la apariencia del producto real como parámetro.



Incluye certificado de garantía
Lea atentamente todo este manual antes
de utilizar su nueva caldera.

Modelo BCV24DFA

Estimado usuario,
Gracias por elegir esta caldera a gas Dual para calefacción y agua caliente sanitaria BGH (en adelante, la “caldera mural”).

Para sacarle el máximo provecho a las prestaciones de la caldera mural, lea estas instrucciones atentamente. Estas instrucciones pretenden describirle cómo usar y mantener su equipo adecuadamente. Si le queda alguna pregunta sobre la caldera mural luego de haber leído las instrucciones, contacte a los profesionales autorizados por nuestra empresa o al Centro de Atención al Cliente 0810-222-1244 para que podamos resolver su problema a la brevedad. Guarde bien el manual de instrucciones para futuras consultas.

Este equipo adquirido por usted es de uso profesional y puede ser usado en modo calefacción y agua caliente sanitaria, la caldera a gas Serie C usa únicamente gas distribuido por red domiciliaria como combustible. Se pueden configurar y ajustar los parámetros de funcionamiento de la caldera mural con el panel de control según la situación particular, para cumplir con las necesidades domesticas de calefacción central y agua caliente sanitaria.



ADVERTENCIA

La instalación, ajuste, alteración, servicio o mantenimiento incorrecto puede provocar daños a la propiedad, heridas o muerte. La instalación deberá efectuarse por un instalador matriculado y de acuerdo con lo establecido en las disposiciones y normas mínimas para la ejecución de instalaciones domiciliarias de gas, y a las normas de seguridad para las instalaciones eléctricas domiciliarias.

Índice

Información General

1	Advertencias de seguridad	05
2	Introducción al producto	08
3	Instrucciones de uso	09
4	Limpieza y mantenimiento	11
5	Instrucciones de instalación	15
6	Guía para servicio técnico	22
7	Garantía	32

1. Advertencias de seguridad

ATENCIÓN

Asegúrese de respetar las siguientes advertencias para garantizar la seguridad al usar el equipo y evitar lesiones y daños a la propiedad. Usar el equipo sin respetar las advertencias de seguridad puede causar graves accidentes o incluso la muerte.

 Este símbolo indica cuestiones prohibidas



Está prohibido usar materiales inflamables



Está prohibido acercar artículos inflamables al equipo



Está prohibido instalar el equipo en lugares húmedos



Está prohibido dejar que los niños usen el equipo

- No use el agua del equipo para otros propósitos que no sean calefaccionar y bañarse. Está prohibido tomar el agua del equipo.
- No tire del cable de alimentación del equipo, ni tampoco lo doble demasiado ni lo corte.
- En caso de fallas de la caldera mural, corte la fuente de gas y la alimentación eléctrica de inmediato. Comuníquese al 0810-222-1244 o con profesionales autorizados por nuestra empresa para su reparación. La garantía de este producto expirará de manera inmediata ante la intervención de personal no autorizado por BGH.S.A.
- Durante el uso, revise periódicamente que no haya objetos obstruyendo el extremo de salida del tubo de evacuación de humos. Esta prohibido colgar y dejar objetos cerca de la entrada de aire del equipo para evitar obstruir el tubo de evacuación de humos.
- Está prohibido dejar sustancias inflamables como cilindros de gas, nafta y pinturas, etc., en el ambiente donde está instalada la caldera mural. Está prohibido apoyar materiales combustibles como plásticos, diarios o prendas de vestir, etc., sobre la caldera mural.
- El tubo de evacuación y sus alrededores están muy calientes mientras el equipo funciona y hasta que se termina de apagar por completo. No toque el tubo con las manos para evitar quemarse.
- No compre el producto si ha sido modificado por el vendedor. Compre el producto original para garantizar un funcionamiento seguro. Use el tubo de evacuación de humos original. No use un tubo simple para reemplazar el tubo coaxial.
- No use detergentes corrosivos para limpiar la caldera mural para evitar corroer la superficie del equipo.
- Está prohibido instalar la caldera mural en la habitación, el comedor, el baño, el sótano y en lugares sin ventilación. El tubo de evacuación de humos de la caldera mural debe instalarse en lugares con buena circulación de aire; caso contrario, la garantía expirará automáticamente.

- La caldera mural no debe instalarse cerca de electrodomésticos con fuerte radiación electromagnética, como cocinas de inducción u hornos microondas.
- No debe permitirse que los niños y personas no capacitadas usen la caldera mural. Los niños tienen prohibido usar la caldera mural.



Este símbolo indica cuestiones obligatorias.

- Los usuarios deben respetar las precauciones contenidas en este manual.
- La caldera mural debe ser instalada por personal idóneo o por profesionales autorizados por nuestra empresa. Los trabajos regulares de inspección y mantenimiento deben ser hechos por profesionales. Una mala instalación de la caldera mural puede provocar lesiones graves, daños materiales o incluso la muerte.
- En ambientes donde el equipo pueda congelarse, es necesario mantener el suministro de gas y de energía eléctrica para garantizar el funcionamiento de las funciones antibloqueo y anticongelante.
- Es necesario garantizar que la presión de agua dentro de la caldera mural no sea inferior a 0,5 bar. De serlo, se debe suministrar agua abriendo la válvula de suministro.
- Si no va a usar la caldera mural por un período prolongado, corte el suministro de gas, desconecte la alimentación eléctrica y haga drenar el agua del equipo y de las tuberías.
- Si siente olor a gas combustible, no use ningún equipo eléctrico. Abra las puertas y ventanas de inmediato y cierre la válvula de gas; luego, salga al aire libre y comuníquese al 0810-222-1244 o con profesionales autorizados por nuestra empresa para su reparación.
- Antes de instalar la caldera mural, el personal de instalación debe leer las instrucciones técnicas cuidadosamente. Los usuarios deben leer estas Instrucciones con atención antes de usar el equipo. La caldera mural debe instalarse en estricto cumplimiento del manual y de todas las normas aplicables.
- Debe quedar suficiente espacio alrededor del equipo una vez instalado. Ver punto N° 3 en la página 16. En caso de instalarse dentro de un gabinete, las paredes del mismo deben ser de material no combustible y contar con la ventilación correspondiente según normativa vigente.
- Solo los representantes de nuestra empresa o los técnicos autorizados por ella tienen permitido reemplazar las partes del equipo y ensamblarlo. Se deben usar los accesorios originales para evitar afectar la seguridad del producto.
- El técnico calificado indicará los resultados de la reparación e inspección del producto una vez reparado el mismo.
- Los trabajos de mantenimiento relacionados con la válvula reguladora de presión del gas y con el panel de control solo pueden ser realizados por el personal de mantenimiento de nuestra empresa. Los usuarios no deben mover la válvula de seguridad ni la válvula de drenaje de agua para calefacción, que solo deben ser usadas por técnicos calificados.
- La instalación eléctrica del ambiente donde se instale la caldera mural debe contar con puesta a tierra. El interruptor de conexión de la caldera mural no debe instalarse en ambientes donde haya bañaderas o duchas. El enchufe y el tomacorriente deben estar aprobados por la autoridad local correspondiente.
- Para evitar que la caldera mural se congele si se deja apagada por mucho tiempo en invierno.

- no, se debe drenar por completo el agua del sistema de calefacción y del sistema de agua sanitaria, o al menos del sistema de agua sanitaria. Se debe agregar un agente anticongelante en el agua de calefacción.
- Bajo ninguna circunstancia se debe cortar o modificar el cable de alimentación eléctrica. En caso de haberse dañado debe ser reemplazado por personal idóneo para evitar peligros.



Este símbolo indica cuestiones obligatorias.

- La tensión eléctrica que puede garantizar un normal funcionamiento de la caldera mural es AC220V/50Hz, y nuestra empresa no se hará responsable por accidentes causados por usar una tensión de alimentación que no sea la requerida. Verifique que la tensión y polaridad sea la correcta antes de usar el equipo.
- Solo se debe usar el gas indicado en la placa de identificación de la carcasa del equipo. Se prohíbe usar cualquier otro gas.
- Se debe revisar periódicamente que no haya fugas de gas en las juntas y tuberías. No debe quitarse ninguna parte de sellado de la caldera mural.

2. Introducción al producto

ATENCIÓN

Las juntas de las tuberías de gas, los componentes para la bañera, los tubos flexibles o mangueras de suministro de agua y el control remoto son específicos de algunos modelos. Remítase a la distribución real indicada en el embalaje del producto.

Nombres de las partes para modelo BCV24DFA

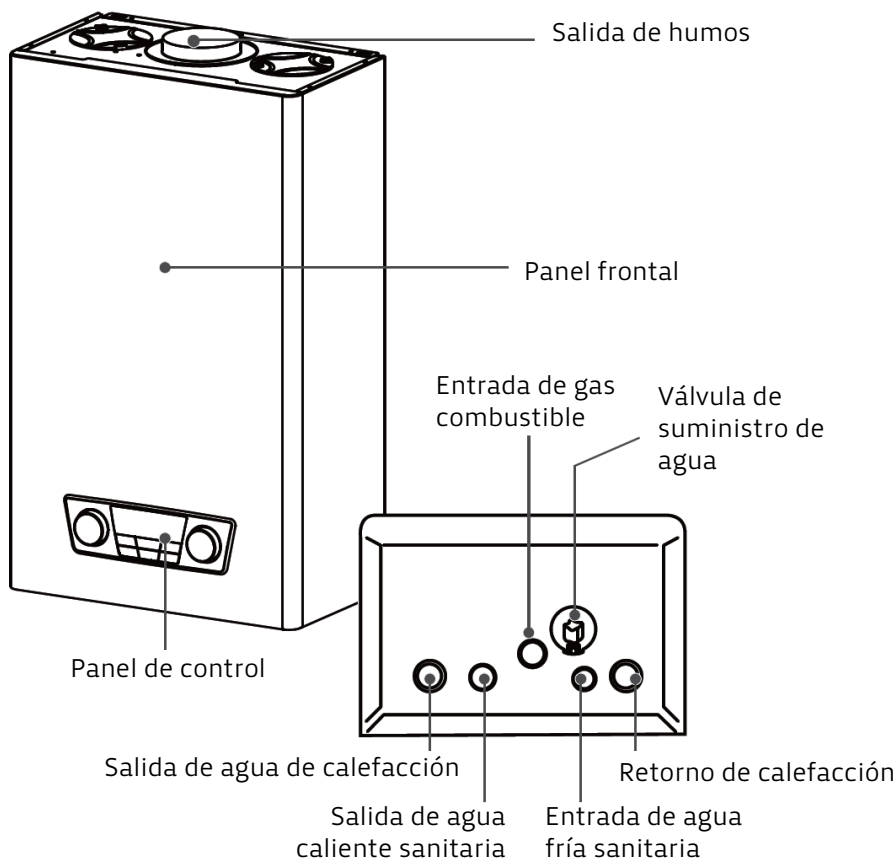

Lista de accesorios



Manual de instrucciones x 1



Panel colgante x1



Anillo reductor de humos x1



Bolsa de accesorios x 1



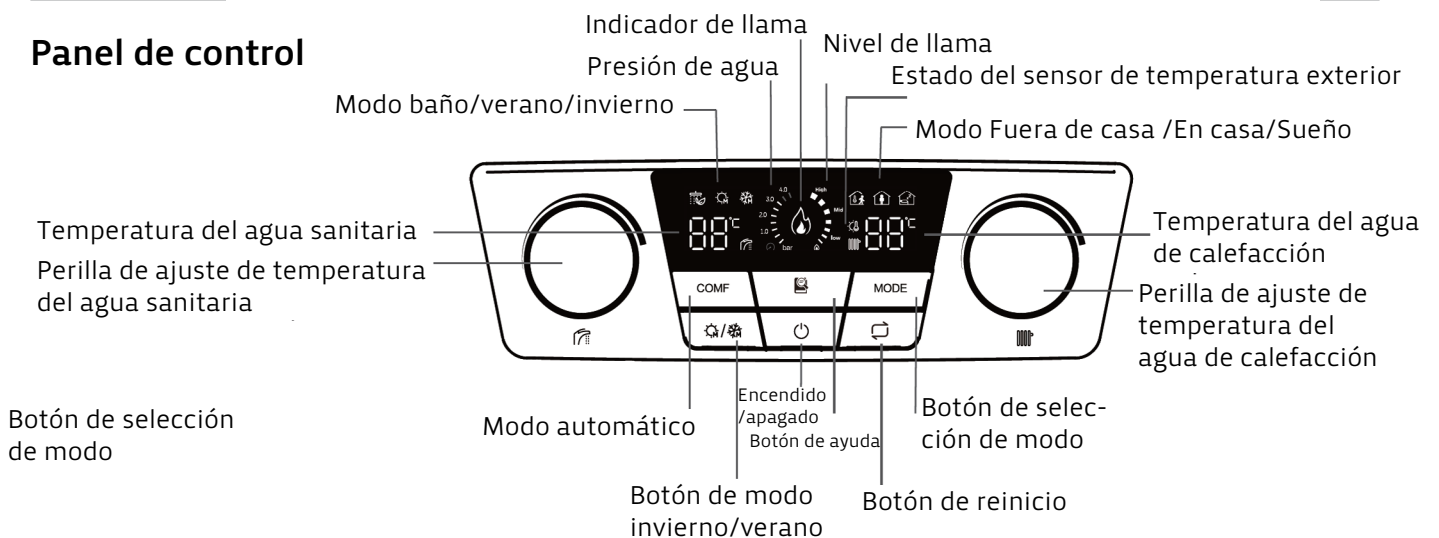



Panel de control



3. Instrucciones de uso

Guía de Uso

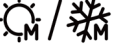
3.1 Descripción de los botones y perillas

1.  Perilla de ajuste de temperatura del agua sanitaria. Gire esta perilla para ajustar la temperatura del agua sanitaria.
2.  Perilla de ajuste de temperatura del agua de calefacción. Gire esta perilla para ajustar la temperatura del agua de calefacción.
3.  Botón de encendido/apagado Apaga/enciende la caldera. También puede usarse para guardar los ajustes luego de configurarlos.
4. “MODE” Botón de selección de modo. En modo invierno, permite alternar secuencialmente entre los siguientes modos “Fuera de casa/Sueño/En casa/Control inteligente”.
5. “COMF ” Botón de modo cómodo/automático. Permite ajustar automáticamente la temperatura del agua sanitaria en 42 °C. Puede desactivar este modo girando la perilla de ajuste del agua sanitaria.
6.  Botón de ayuda. Mantenga presionado este botón por 3 s para ingresar al menú de ayuda del registro de fallas. Vuelva a mantenerlo presionado para salir de este modo.
7.  Botón de modo invierno/verano. Permite alternar entre los modos invierno/verano.
8.  Botón de reinicio. Se usa para reiniciar el equipo y solucionar fallas.

3.2 Encendido

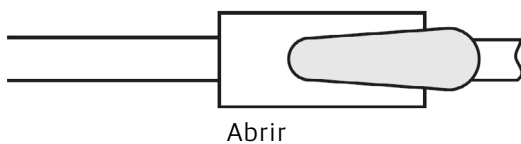

- 1 Abra la válvula de la tubería de gas

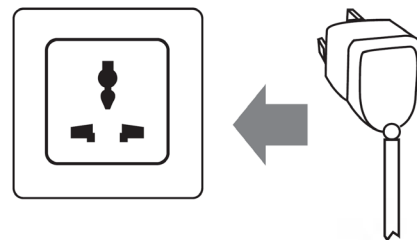

- 2 Conecte el cable de alimentación de la caldera mural y presione el botón de encendido/apagado para encenderla.



3.3 Modo verano

- 1 Presione el botón  para que se muestre  en la pantalla

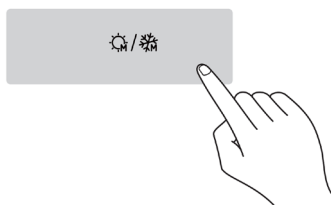

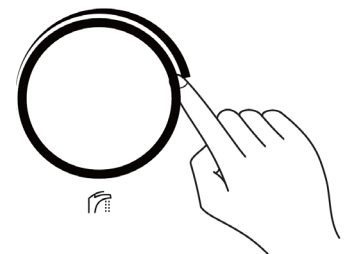

- 2 Ajustar la temperatura del agua sanitaria.

Gire la perilla de ajuste de temperatura del agua sanitaria (perilla izquierda). Deténgase en la temperatura deseada. 3 segundos después, el equipo guardará la configuración automáticamente.



3.4 Modo invierno

- 1 Presione el botón  para que se muestre  en la pantalla

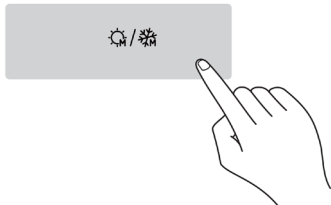

- 2 Ajustar la temperatura del agua de calefacción. Gire la perilla de ajuste de temperatura del agua de calefacción (perilla derecha). Deténgase en la temperatura deseada. 3 segundos después, el equipo guardará la configuración automáticamente.

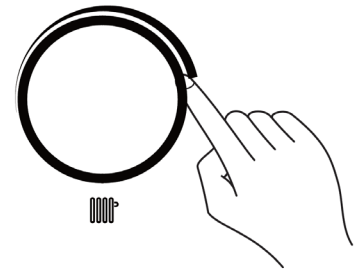

AVISO

En modo verano, el equipo solo funciona para calentar el agua sanitaria.

- El método para ajustar la temperatura del agua sanitaria en modo invierno es el mismo que en modo verano.
- Si va a apagar el equipo por poco tiempo, debe asegurarse de dejarlo enchufado a la alimentación eléctrica para que pueda funcionar la función antibloqueo.
- En ambientes donde el equipo pueda congelarse, es necesario mantener el suministro de gas y de energía eléctrica del equipo para garantizar el funcionamiento de la función anti-congelante.
- Si va a apagar el equipo por un período prolongado, cierre la válvula de la tubería de gas, corte el suministro de energía y drene el agua del sistema.
- La temperatura del agua de calefacción para radiadores se puede ajustar entre 30 ~ 80 °C. Si elige la calefacción por suelo radiante, la temperatura debe ser regulada por personal idóneo o por profesionales autorizados por nuestra empresa. La temperatura del agua de calefacción por losa radiante se puede ajustar entre 30 ~ 60 °C.
- Si la tubería se congeló porque el equipo estuvo apagado con el gas cerrado, no intente dar marcha, ya que puede producirse una explosión.
- En modo invierno, cuando abra la canilla de agua caliente, la caldera pasará automáticamente de modo agua de calefacción a modo agua sanitaria. La pantalla mostrará  cuando la caldera pase al modo agua sanitaria. Cuando cierre la canilla de agua caliente, la caldera volverá automáticamente al modo agua de calefacción.

3.5 Modos dentro del modo agua de calefacción

Presione el botón “MODE” para alternar circularmente entre los modos “Fuera de casa/Sueño/ En casa/Control inteligente” cada vez que lo presione.

Modo “En casa”

La temperatura predeterminada es de 55 °C. Puede girar la perilla derecha para ajustar la temperatura y la caldera funcionará hasta que la apague.

Modo “Sueño”

La temperatura predeterminada es de 55 °C. Puede girar la perilla derecha para ajustar la temperatura y la caldera funcionará hasta que la apague.

Modo “Fuera de casa”

En este modo, la caldera solo se pondrá en funcionamiento cuando la temperatura del agua de calefacción caiga por debajo de 15 °C. Seguirá funcionando hasta que la temperatura del agua de calefacción alcance 30 °C. Este modo reduce el consumo de gas y no permite ajustar la temperatura.

Modo “Control inteligente”

La caldera ajustará la temperatura del agua de calefacción automáticamente en función de la temperatura exterior, y la temperatura no podrá ajustarse (el sensor de temperatura exterior debe instalarse correctamente). Si elige este modo pero no conecta el sensor de temperatura exterior, la caldera funcionará en modo “En casa”.

4. Limpieza y mantenimiento (solo personal técnico autorizado)

4.1 Llenado del circuito primario o de calefacción

1. Desenrosque la válvula del purgador automático que se encuentra en la bomba recirculadora de agua.
2. Abra la válvula de la tubería del sistema de calefacción y la válvula de evacuación del elemento terminal.
3. Gire la válvula de suministro de agua en sentido antihorario para abrirla.
4. Conecte el disyuntor de protección contra fugas, encienda la alimentación eléctrica y presione el botón de encendido/apagado para poner en funcionamiento la caldera (está prohibido encender el interruptor de suministro de gas).
5. Observe el manómetro de presión de agua en el panel de control. Cuando la aguja alcance 1~1,5 bar, cierre la válvula de suministro de agua girándola en sentido horario.
6. Ponga en funcionamiento la caldera para que la bomba recirculadora se ponga en marcha y descargue el aire residual del sistema.
7. La presión del sistema de calefacción puede caer cuando termine de descargarse el aire. En este momento, se debe abrir la válvula de suministro de agua hasta que la presión se estabilice entre 1~1,5 bar.
8. Cierre la caldera mural y corte la alimentación eléctrica.

4.2 Suministro de agua

ATENCIÓN

- **Luego de que la caldera funcione por un tiempo, se debe revisar la presión del agua del sistema de calefacción. Si es baja, puede deberse al sistema de tuberías. Si la presión del agua del sistema de calefacción cae por debajo de 0,5 bar, se debe suministrar más agua a la caldera, de lo contrario, esta no podrá funcionar con normalidad debido a que la presión de agua es demasiado baja.**
 - **El drenaje de la válvula de seguridad debe estar directamente conectado a la rejilla del piso, y no se debe colocar ninguna otra válvula en el medio. Luego de completar la carga de agua, se debe cerrar la válvula de suministro.**
1. Asegurase que la válvula de purga o desaireador automático este desenroscada.
 2. Gire la válvula de suministro de agua en sentido antihorario para abrirla.
 3. Observe el manómetro de presión de agua en el panel de control. Cuando la aguja alcance 1~1,5 bar, cierre la válvula de suministro de agua girándola en sentido horario.

4. Ponga en funcionamiento la caldera repetidamente para que la bomba de agua recirculadora se ponga en marcha y descargue el aire residual del sistema.
5. La presión del sistema de calefacción puede caer cuando termine de descargarse el aire. Repita los pasos 2), 3) y 4) hasta que la presión se estabilice entre 1~1,5 bar.

4.3 Drenaje del sistema de calefacción (solo personal técnico autorizado)

ATENCIÓN

Durante el drenaje del sistema, la alimentación eléctrica del equipo debe permanecer apagada.

1. Cierre la caldera mural y corte la alimentación eléctrica.
2. Abra todas las válvulas de la caldera y de la tubería del sistema de calefacción.
3. Abra la válvula de drenaje inferior del sistema de calefacción. Deje drenar el agua del sistema de calefacción y cierre la válvula de drenaje.
4. Desconecte el tubo de entrada de agua corriente de la caldera.
5. Abra la válvula inferior de la tubería de suministro de agua caliente y deje drenar el agua contenida en la tubería.

4.4 Ingresar al modo experto

1. Con el equipo encendido, mantenga ambas perillas (izquierda y derecha) presionadas al mismo tiempo por 3 segundos y la pantalla mostrará “—”. Luego, gire la perilla izquierda o derecha en sentido horario y en la pantalla parpadearán los números “00”.
2. A medida que siga girando la perilla izquierda o derecha en sentido horario, los números avanzarán del 01 al 09. Después del 09, se volverá al 00. Si gira la perilla en sentido anti-horario, los números retrocederán en vez de subir.

Cuando la perilla esté detenida en el número 01, presione “☺” para ingresar al modo “Configuración de energía”.

Cuando la perilla esté detenida en el número 02, presione “☺” para ingresar al modo “Parámetros internos”.

Cuando la perilla esté detenida en el número 03, presione “☺” para ingresar al modo “Historial de fallas”.

Cuando la perilla esté detenida en el número 04, presione “☺” para ingresar al modo “Prueba de funcionamiento” (al ingresar a esta opción, se activará forzosamente el modo verano).

4.5 Configuración del modo calefacción (losa radiante/radiador)

1. En “Modo experto”, detenga la perilla en el número 02 y presione “☺” para ingresar al modo de ajuste de “Parámetros internos”.
2. Gire la perilla de ajuste de temperatura del agua sanitaria. Cuando se muestre “HE”, presione “☺” para ingresar a la configuración del modo calefacción.
3. Al girar la perilla de ajuste de temperatura del agua sanitaria: “On” indica el modo radiador, y “OF” indica el modo losa radiante. El modo predeterminado es “On” (radiador).

4. Mantenga presionado “⏻” por 3 segundos para guardar la configuración y salir.

4.6 Configuración de la prueba de funcionamiento

1. En “Modo experto”, detenga la perilla en el número 04 y presione “⏻” para ingresar al modo “Prueba de funcionamiento”. En la pantalla parpadearán las letras “PP” y mientras tanto funcionará la bomba de agua para eliminar el aire que pueda haber en las tuberías.
2. Tiempo de funcionamiento de la bomba de agua durante la prueba de funcionamiento:
En la prueba de funcionamiento de la caldera mural, la bomba hace circular agua por el circuito de agua sanitaria durante 1 min, y luego la válvula de 3 vías cambia al circuito de calefacción, donde la bomba hace circular agua durante 29 min. Una vez que la bomba de agua se detenga, mantenga presionado el botón “⏻” durante 3 s, y el equipo saldrá del modo “Prueba de funcionamiento” y volverá al modo standby [espera]. Aviso: mientras el equipo esté en modo “Prueba de funcionamiento”, el quemador permanecerá apagado sin calentar por más que el equipo reciba un pedido de calentamiento por el lado del sistema de agua sanitaria.

ATENCIÓN

Los parámetros indicados arriba solo pueden ser configurados por profesionales autorizados por nuestra empresa.

4.7 Configuración de valores máximos y mínimos de la presión de gas aguas abajo

1. En modo experto, con la perilla detenida en el número 01, presione “⏻” para ingresar al modo “Configuración de energía”.
2. Gire la perilla izquierda o derecha para alternar entre FA, PL, PH y PI.
3. Cuando la pantalla muestre PL, presione “⏻” para ingresar a la configuración del valor mínimo de la presión aguas abajo y gire la perilla izquierda o derecha para configurar. Una vez que la presión aguas abajo muestre un valor adecuado luego de configurada, presione “⏻” para volver a PL y luego mantenga presionado “⏻” para salir y guardar la configuración.
4. Cuando la pantalla muestre PH, presione “⏻” para ingresar a la configuración del valor máximo de la presión aguas abajo y gire la perilla izquierda o derecha para configurar. Una vez que la presión aguas abajo muestre un valor adecuado luego de configurada, presione “⏻” para volver a PL y luego mantenga presionado “⏻” para salir y guardar la configuración.

5. Luego de ajustada la válvula, la presión debe cumplir con los siguientes requisitos.

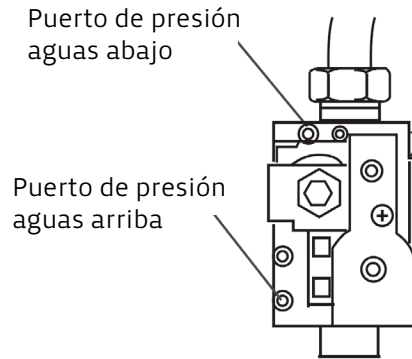

Tipo de gas	Presión de entrada	/	Presión aguas abajo según potencia
NG	180 mmH2O	Descripción	BCV24DFA
		PL	13 mmH2O
		PH	92 mmH2O
		Pn	92 mmH2O
		PI	35 mmH2O

4.8 Conexión externa de termostato de ambiente

1. Se puede conectar un termostato de ambiente [controlador de temperatura interior] a la caldera mural para controlar la temperatura de calefacción.
2. La conexión para el termostato está reservada como “termostato de ambiente” en la placa de alimentación y viene con circuito dedicado con el equipo. La caldera se pondrá a calentar en modo calefacción en función de la señal recibida del termostato.
3. Desenchufe el terminal de la conexión reservada y conecte el cable de señal del termostato. Suba la temperatura de calefacción principal de la caldera, tomando en cuenta que la temperatura del modo piso radiante no debe superar los 50 °C y la del modo radiador no debe superar los 80 °C. A partir de este momento, la caldera empezará a calentar en modo calefacción y dejará de hacerlo en función de la temperatura detectada por el termostato.

ATENCIÓN

Los parámetros indicados arriba solo pueden ser configurados por profesionales autorizados por nuestra empresa.

5. Instrucciones de instalación

5.1 Precauciones de instalación

- Está prohibido conectar la caldera a un sistema de calefacción que no esté diseñado para usar con una caldera mural como fuente de calor.
- La caldera debe instalarse firmemente en la pared, la cual debe cumplir con los requisitos de carga y ser de un material no inflamable.
- Si la pared de instalación es de ladrillos huecos, será necesario tomar medidas de refuerzo. De lo contrario, se prohíbe instalar el equipo.
- No guarde materiales incendiarios ni materiales inflamables o explosivos alrededor del equipo.
- La salida de evacuación de humos de la caldera debe quedar afuera del edificio y de ninguna manera podrá ventilar a un lugar semicubierto.
- No instale la caldera a menos de 5 m de distancia de escaleras y salidas de emergencia.
- No deben pasar cables, equipos eléctricos, tuberías de gas ni otros elementos por arriba de la posición de instalación de la caldera.
- Antes de perforar la pared y el suelo, si no es posible determinar las posiciones de cables, tuberías de gas y de agua que pasan por dentro de la pared, se debe consultar con el usuario para que confirme las posiciones y así evitar tocar los cables y las tuberías de gas y de agua al perforar.
- Antes de instalar los productos de gas compruebe, con la participación del usuario, que tanto la tubería como la válvula no presenten fugas. De existir una fuga, esta prohibido instalar el producto sin antes haberla solucionado.
- Antes de la instalación, se debe comprobar la alimentación eléctrica. Si se comprueba que el cable de la fuente de alimentación requerida está mal conectado y tiene fugas eléctricas y que el cable a tierra no cumple con los requisitos, está prohibido instalar el equipo. No se puede instalar hasta que se haya solucionado lo anterior.
- Es necesario instalar un tomacorriente dedicado para la caldera. El cable de puesta a tierra del tomacorriente debe estar bien conectado a tierra. La tensión debe poder mantenerse estable entre 187V ~ 242V, de lo contrario, se debe instalar un regulador de tensión.
- La caldera mural se debe instalar en posición vertical y no inclinada.
- La válvula de drenaje debe instalarse en la posición más baja del sistema de calefacción.
- El filtro en forma de Y puede instalarse horizontalmente en la tubería de calefacción (opcional).
- En zonas de agua dura (donde la concentración de calcio y magnesio sea superior a 450mg/L), sera decisión del usuario usar agua sometida a un proceso de ablandamiento o suavizado en el sistema de calefacción y agregar un inhibidor de incrustaciones. De elegir usarlos, deberán ser aptos y compatibles con el material de las tuberías correspondiente.
- Antes de conectar la tubería de calefacción y la caldera mural, se deben limpiar las tuberías y los radiadores para eliminar materiales extraños de las tuberías, de lo contrario, se pueden producir fallas durante el funcionamiento del equipo.
- Todas las tuberías deben estar conectadas de forma segura para evitar corrosión, emisiones, goteos y fugas.
- Al conectar la tubería de entrada de gas a la caldera mural, la conexión debe quedar sellada y sin pérdidas. Dicha conexión debe estar efectuada según las normativas vigentes de instalación de artefactos que usan gas como combustible. Para hacer las pruebas, se debe usar agua jabonosa o un detector de fugas de gas. Nunca use fuego para detectar fugas de gas.
- Durante los trabajos de construcción que se hagan por arriba de la caldera mural, no se debe dejar caer ningún material dentro del equipo, para evitar que pueda influir en su nor-

mal funcionamiento.

- El personal de instalación debe explicar los métodos correctos de uso y la posición de instalación elegida de la caldera mural.

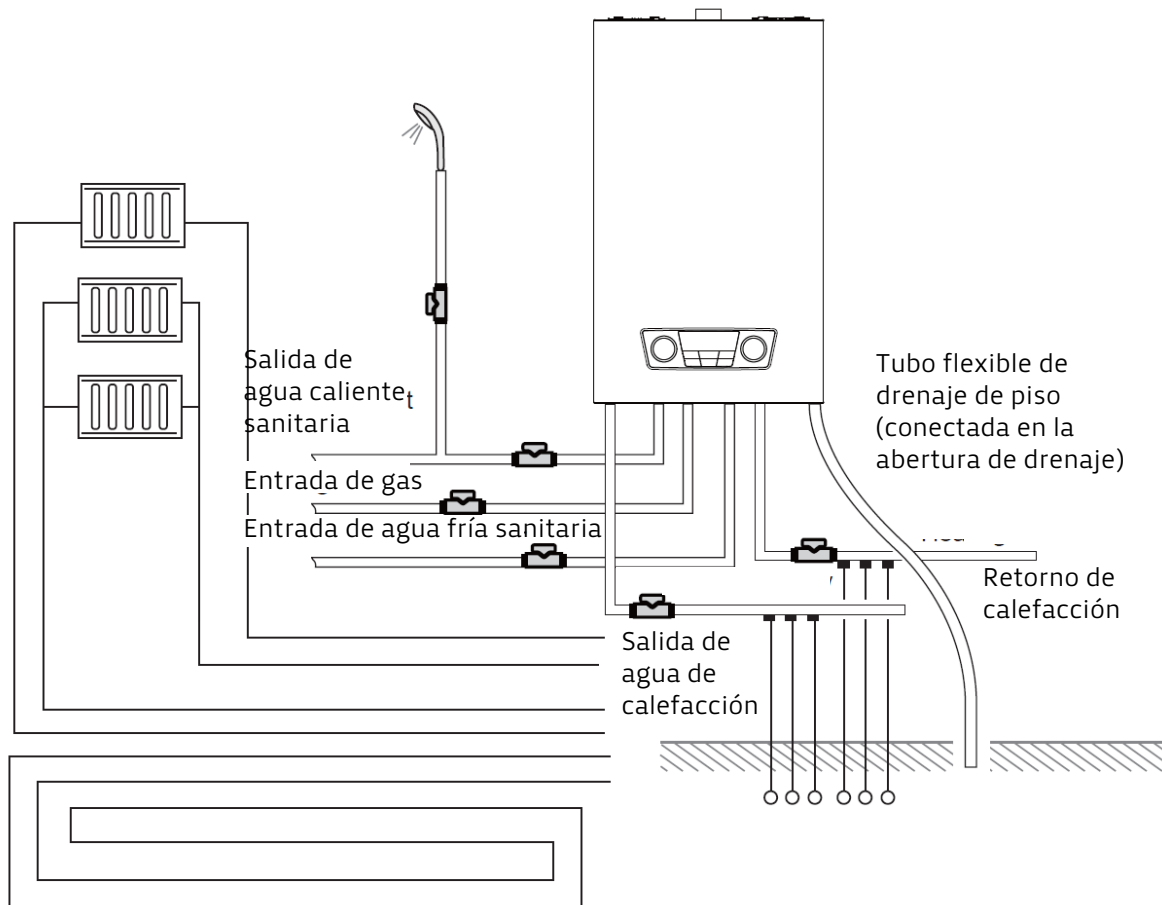

5.2 Instalación tipo del equipo

(A) Instalación del equipo en la pared

ATENCIÓN

El equipo también viene equipado con un panel colgante para facilitar su instalación y mantenimiento.

1. Instalar el panel colgante de fijación.

Antes de instalar la caldera, determine la posición de fijación en la pared con el panel colgante y taladre cuatro agujeros en las posiciones seleccionadas de la pared. Fije el panel colgante en la pared con los pernos de expansión que vienen incluidos, verifique que quede nivelado y compruebe que la altura del panel colgante desde el suelo no sea inferior a 1,95 m.

2. Perforar el agujero para el tubo de evacuación de humos en la pared.

Después de fijar el panel colgante en la pared, perfora el agujero para el tubo de evacuación de humos en la pared como se muestra en la figura de la derecha. El agujero debe perforarse de forma tal que se incline 2 ~ 3 grados hacia abajo desde el lado de la pared, para que pueda salir el agua de condensación.

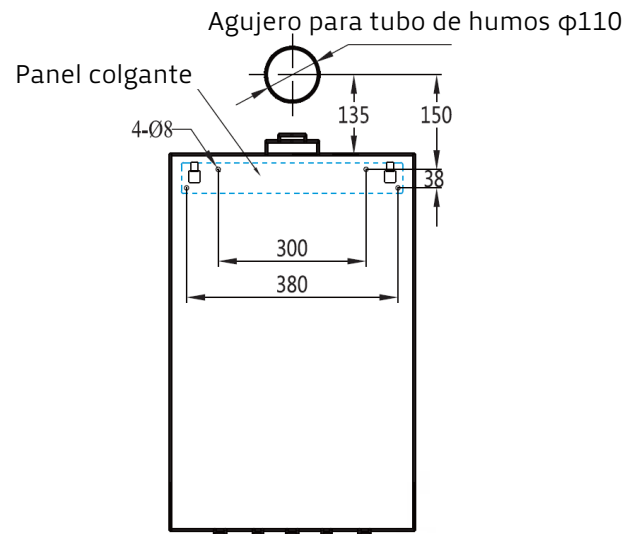
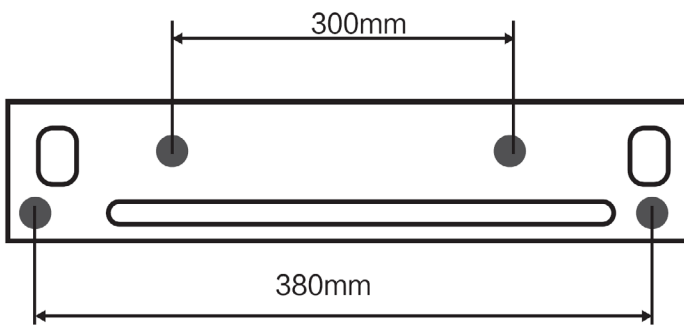

3. Colgar la caldera mural en la pared

Cuelgue la caldera mural montándola en el panel colgante instalado en la pared y verifique que quede bien firme una vez colgada. Al instalar, se debe tomar en cuenta que debe quedar espacio libre alrededor de la caldera para los trabajos de mantenimiento. Como mínimo, deben quedar 200 mm de espacio libre a los costados, 450 mm arriba, 300 mm abajo y 500 mm adelante del equipo.

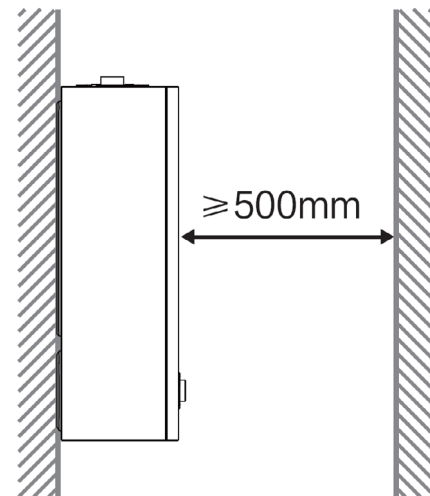
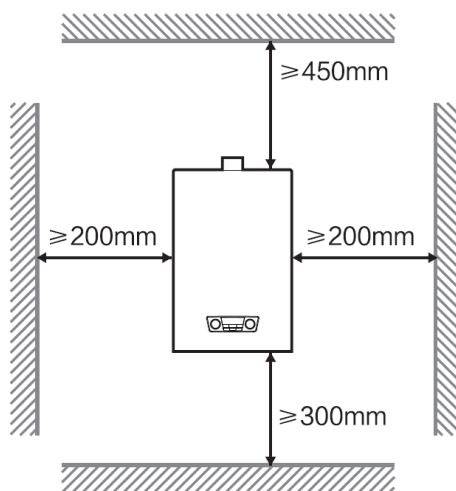

(B) Instalación del tubo de evacuación de humos

ATENCIÓN

El tipo de instalación permitido para nuestra caldera mural es 1P, lo que significa que la terminal de salida de humos solo puede instalarse horizontalmente y salir por la pared o el techo.

1. La longitud máxima del tubo de evacuación es de 3 metros de tubo recto más 2 codos de 90 grados. Por cada codo de 45 grados agregado, la longitud recta debe reducirse 0,5 m mientras que por cada codo de 90 grados agregado, la longitud recta debe reducirse 1 m. Durante la instalación del tubo de evacuación de 3 metros, se debe desmontar el anillo reductor en el contacto del ventilador.
2. El tubo de evacuación de humos debe quedar bien sellado. El material de sellado debe ser capaz de resistir deformaciones mecánicas generales y debe ser resistente al calor,

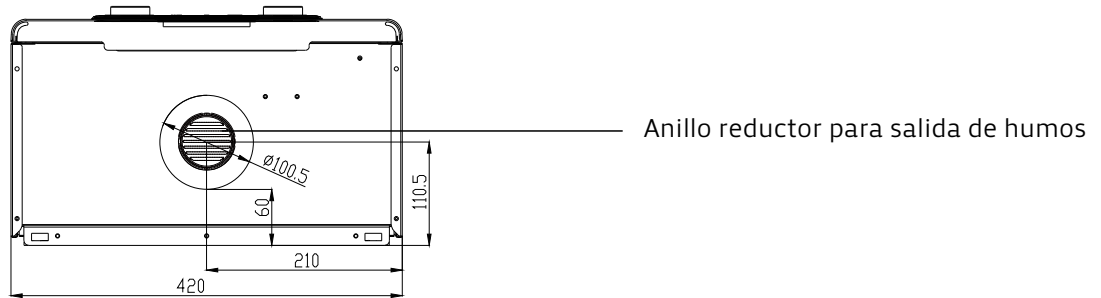

retardante de llama y anticorrosivo. Las conexiones entre los componentes del tubo de evacuación deben quedar bien selladas, y el material de sellado debe ser resistente al calor y anticorrosivo.

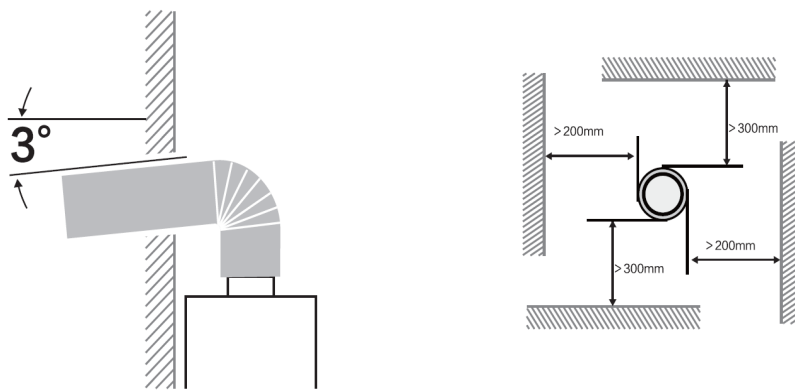

3. Después de la instalación, el tubo de evacuación de humos debe quedar inclinado 2~3 grados hacia abajo para que pueda salir el agua condensada. El espacio entre el tubo de evacuación y el agujero en la pared no se debe rellenar con materiales coagulantes. El tubo de evacuación debe ser fácil de retirar.
4. El tubo de evacuación de humos de la caldera mural debe estar conectado al exterior. Está prohibido encender la caldera si no se ha instalado el tubo de evacuación. La distancia mínima obligatoria entre la salida del tubo de evacuación y sus alrededores se muestra en la siguiente figura.



(C) Guía de instalación del anillo reductor para salida de humos

Potencia (kW)	Especificación de anillo reductor para tubo de 1 metro con 1 codo	Especificación de anillo reductor para tubo de 3 metros con 1 codo
18	 No cortar	No instalar
20		
24	 Cortar 4 líneas	No instalar
26		

(D) Instalación del sistema de tuberías de gas

ATENCIÓN

Antes de la instalación, asegúrese de que las condiciones de suministro de gas cumplan con los requisitos indicados en la placa de identificación de la caldera mural.

La instalación deberá efectuarse por un instalador matriculado y de acuerdo con lo establecido en las disposiciones y normas mínimas para la ejecución de instalaciones domiciliarias de gas.

La válvula de cierre de gas debe instalarse en la conexión entre la tubería de gas y la entrada de gas del equipo.

La tubería de gas debe estar limpia. Si el gas contiene alguna impureza, se debe instalar un filtro en la entrada de gas.

La tubería de gas no se debe utilizar como electrodo de tierra para el equipo eléctrico.

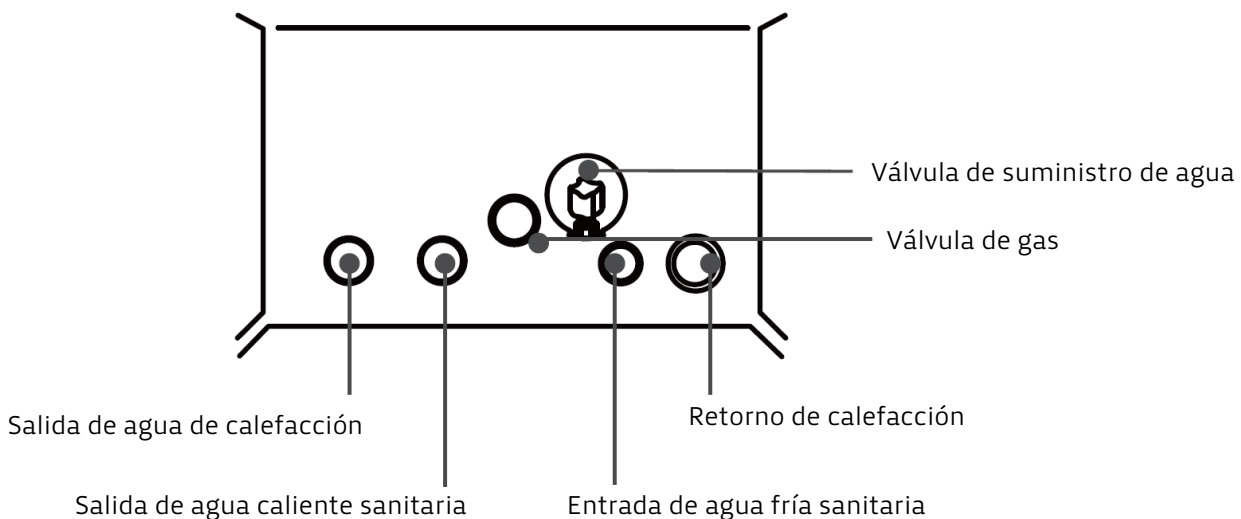

(E) Conexión al sistema de tuberías de agua

Se debe conectar la tubería de retorno de calefacción en la entrada del agua de retorno de calefacción.

La tubería del agua de calefacción debe tener 3/4" de diámetro como mínimo. La tubería del agua sanitaria debe tener 1/2" de diámetro como mínimo.

Es necesario instalar válvulas en las tuberías de agua conectadas a la caldera. El diámetro de la válvula debe coincidir con el diámetro de la tubería de agua.

5.3 Purga e inspección

Inspección antes de la puesta en funcionamiento

Asegúrese de que el gas utilizado sea del mismo tipo que el especificado en la placa de identificación del equipo

Verifique que no haya fugas de agua en las conexiones del sistema de calefacción y del sistema de agua caliente sanitaria

Fíjese si el purgador automático de aire está abierto

Asegúrese de que la presión del sistema de calefacción sea de entre 1~1,2 bar

Puesta en funcionamiento y purga

Abra todas las válvulas del sistema de calefacción

Abra la válvula de la tubería de gas

Encienda la alimentación eléctrica de la caldera y presione el botón de encendido/apagado para ponerla en funcionamiento

La pantalla del equipo muestra el modo de funcionamiento activado. Presione el botón de conmutación para alternar el modo de funcionamiento entre invierno/verano

Compruebe si las condiciones de combustión son normales bajo diversas condiciones de funcionamiento; purgue el equipo para permitir que funcione en condiciones óptimas de combustión

Verifique que la caldera sea compatible con el sistema de calefacción y el sistema de agua caliente sanitaria

- La puesta en funcionamiento y la purga deben ser efectuadas por profesionales autorizados por nuestra empresa, comuníquese al 0810-222-1244 y solicite información.
- Antes del primer encendido del quemador, se debe purgar el aire que pueda haber en la tubería de gas, de lo contrario, el quemador puede hacer un ruido anormal al encenderse por primera vez.
- Se puede usar un dispositivo de control de temperatura como complemento del equipo. Al instalar la caldera, se puede instalar un controlador de temperatura interior tipo termostato o un sensor de temperatura exterior según las necesidades del usuario. Cualquiera de estos complementos debe ser instalado por personal calificado.

6. Guía para servicio técnico

6.1 Parámetros del producto

Modelo	BCV24DFA	Unidad
Potencia de entrada de calefacción nominal	27,5	kW
Potencia de entrada de calefacción mínima	10,2	kW
Potencia de salida de calefacción nominal	21,4	kW
Potencia de salida de calefacción mínima	7,6	kW
Caudal de ACS AT 20 °C GN	15,3	l/min
Rango de ajuste de temperatura de calefacción para radiadores	30~80	°C
Rendimiento P máx.	77,8	%
Rango de ajuste de temperatura de calefacción por piso radiante	30~50	°C
Rango de presión de agua del sistema de calefacción	0,4~3	bar
Presión máxima del sistema de calefacción	3	bar
Capacidad del vaso de expansión	6	L
Inyectores quemador GN	12 x 1,3	n° x Ø
Presión de precarga del vaso de expansión	1	bar
Rango de ajuste de temperatura del agua caliente sanitaria	35~60	°C
Presión de alimentación	180	mm.C.A.
Presión máxima del agua caliente sanitaria	8	bar
Presión mínima del agua caliente sanitaria	0,2	bar
Presión máxima del quemador ACS GN	92	mm C.A.
Presión máxima del quemador Calef. GN	92	mm C.A.
Caudal máximo GN	2,6	nm ³ /h
Temperatura máxima agua calefacción	80	°C
Tensión nominal (AC ~) / frecuencia	220/50	Hz
Potencia eléctrica absorbida	110	W
Grado de aislamiento	Grado I	/
Grado de impermeabilidad	IPX4D	/
Interfaz de salida de agua de calefacción / retorno	G3/4	pulgadas
Interfaz de gas	G3/4	pulgadas
Interfaz de agua fría / caliente sanitaria	G1/2	pulgadas
Tubo de evacuación coaxial	Ø60/Ø100	mm
Peso neto	30	kg
Dimensiones generales (largo, ancho, alto)	700*420*240	mm

6.2 Curva de resistencia hidráulica del equipo

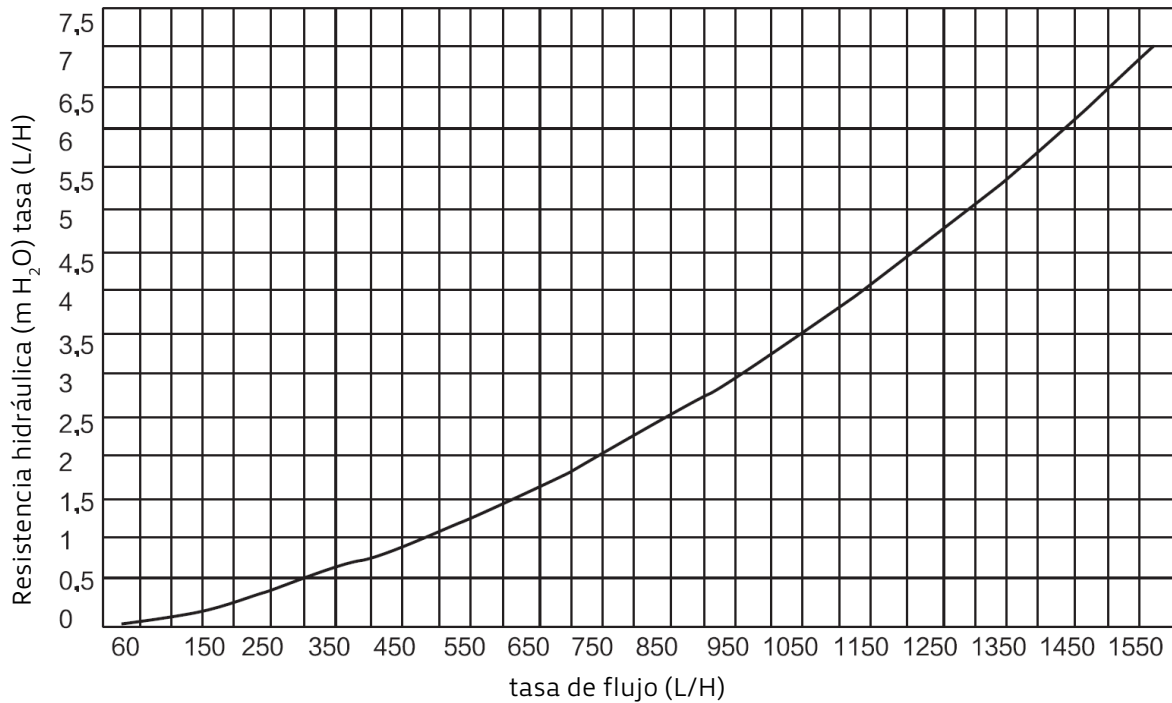

6.3 Curva de presión hidráulica de la bomba de agua

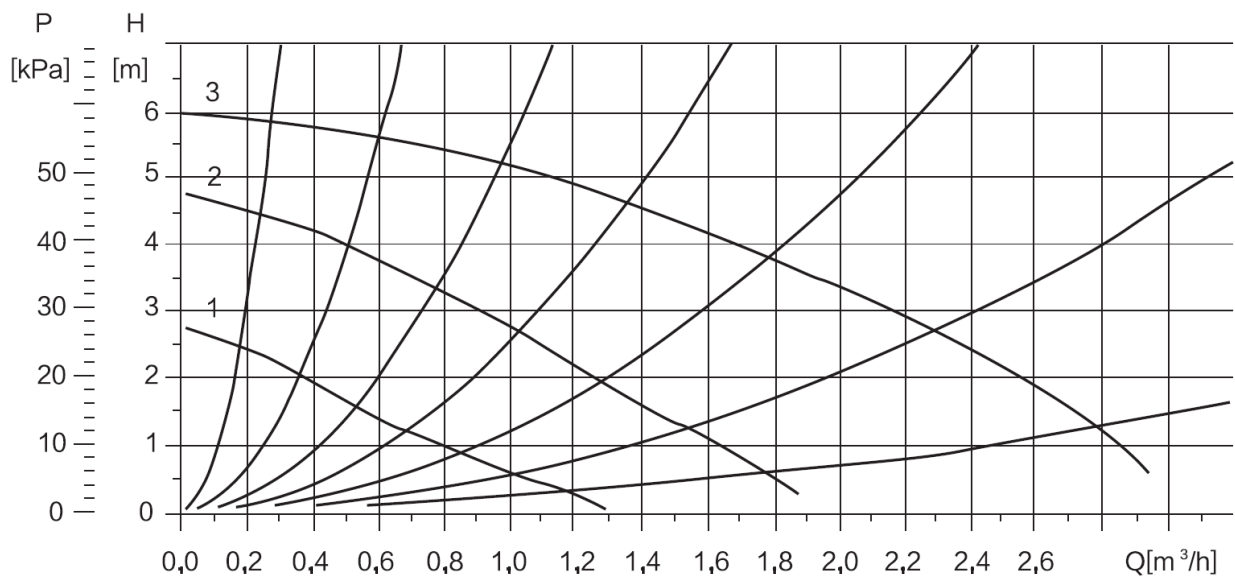

6.4 Diagrama del cableado eléctrico

AVISO

Las válvulas de aguja de serie HX50803-NA pueden integrarse con los asientos de serie HX50807-NY (5197) y los terminales de serie HX39606-PT (5225, 5194).

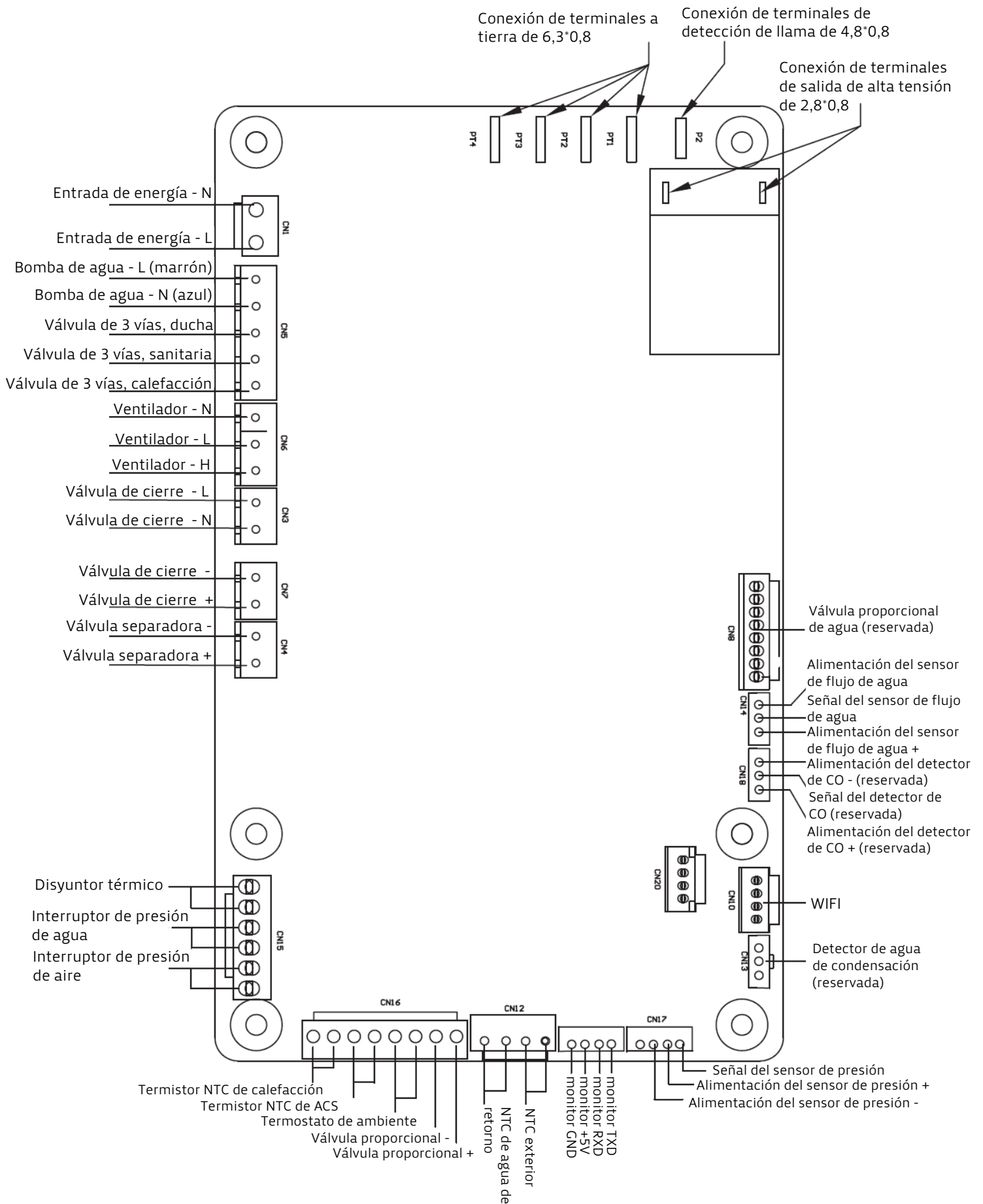

6.5 Componentes estructurales

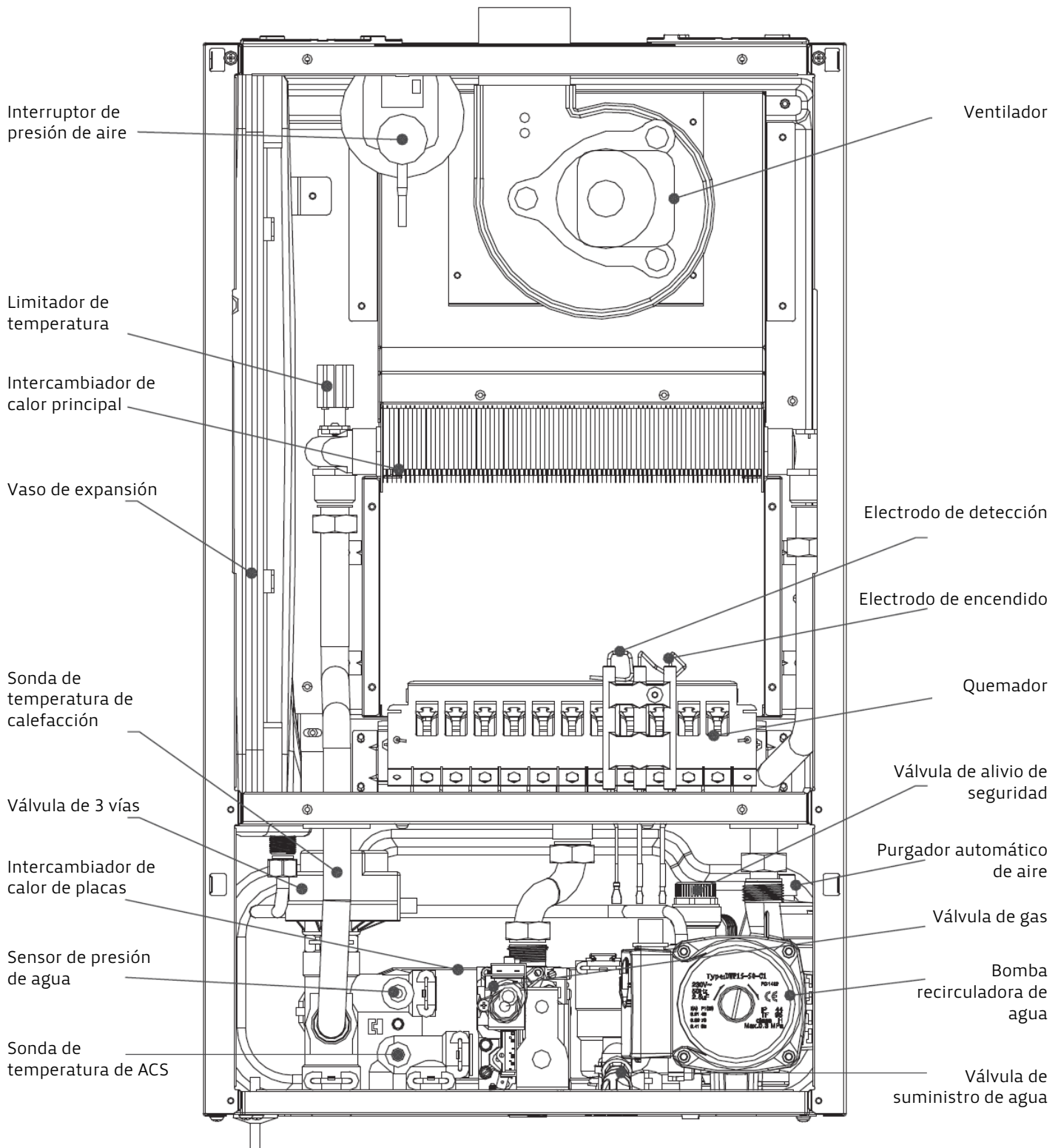

6.6 Diagrama del principio de funcionamiento de la caldera

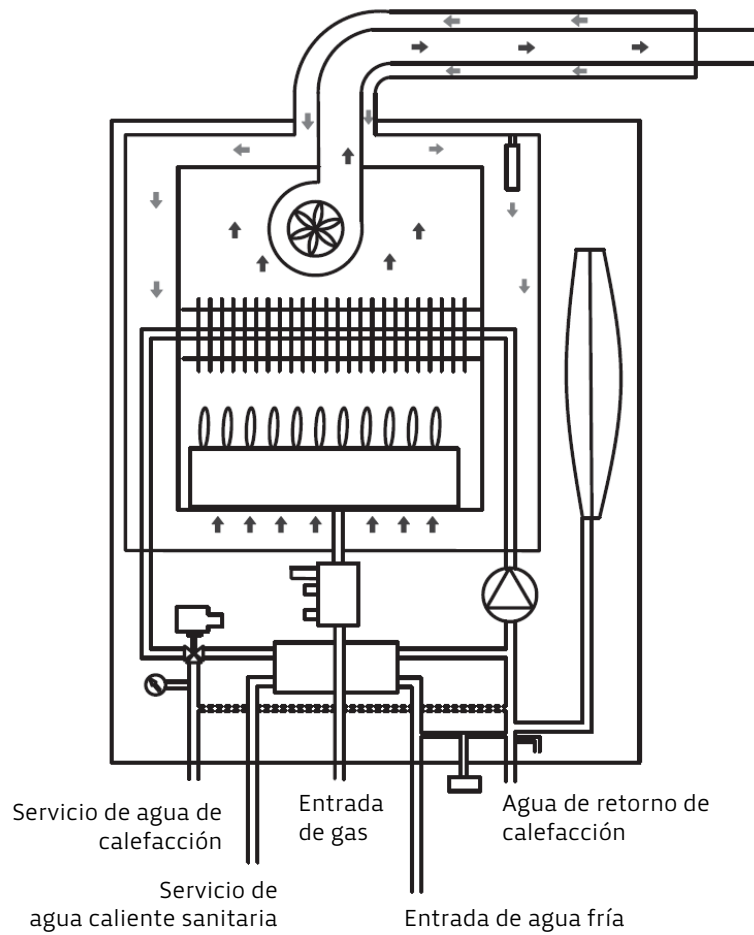

6.7 Autodiagnóstico de fallas

ATENCIÓN

La determinación e inspección de las anomalías comunes se debe hacer siguiendo la siguiente tabla. Si alguna falla no puede resolverse con un procedimiento sencillo, póngase en contacto con profesionales autorizados por nuestra empresa o al Centro de Atención al Cliente al 0810-222-1244 para solicitar servicio de asistencia técnica. Bajo ninguna circunstancia intente desarmar o reparar el equipo usted mismo.

Código de falla	Tipo y definición de la falla	Comentarios
E1/C0	Falla en el encendido	El quemador no enciende o ni intenta encender habiéndose apagado solo
E2	Falla de reencendido o encendido en falso	Se detecta llama después de cerrar o antes de abrir la válvula de gas
E3	Protección de sobrecalentamiento del limitador de temperatura mecánico	La temperatura del agua es más alta que la temperatura de seguridad del sistema, y el limitador de temperatura se ha desconectado
E4	Protección de sobrecalentamiento del agua de calefacción (≥ 90 °C)	La temperatura del agua de calefacción es demasiado alta
E5	Presión de aire anormal o falla del ventilador	Hay una falla en el interruptor de presión de aire o el ventilador
E6	Falla en el circuito de accionamiento de la válvula de gas	Está fallando el circuito de accionamiento de la válvula de gas
E7	Falla de presión de agua	Falta agua en el sistema de calefacción
F0	Falla del sensor de temperatura de calefacción	El sensor de temperatura del agua de calefacción está desconectado o en corto
F2	Falla de congelación (≤ 1 °C)	La temperatura detectada del agua de calefacción es demasiado baja
F3	Falla del sensor de temperatura del agua sanitaria	El sensor de temperatura del agua de sanitaria está desconectado o en corto
F4	Falla de la sonda de temperatura	No se detectan cambios en la temperatura del agua luego de iniciada la calefacción
EF	Falla de bloqueo de agua de condensación	Se detectó que la bandeja de drenaje de condensados está tapada (para calderas de condensación)
FE	Fuga de gas	Se detecta que la válvula de gas no está completamente cerrada
EE	Falla en el agua sanitaria	El agua sanitaria supera 40 minutos de calentamiento

AVISO

Si la caldera no se ha usado por mucho tiempo, póngase en contacto con el servicio técnico autorizado o con algún profesional autorizado por BGH S.A.

Otros fenómenos que pueden ocurrir, que no son fallas:

Fenómeno	Posibles causas
Sale humo blanco por el conducto del ventilador	El gas de escape contiene mucho vapor de agua que, al encontrarse con el aire frío exterior, se condensa y forma gotas de rocío blanco
Cuesta encender el quemador al usar el equipo por primera vez o cuando no se ha usado por mucho tiempo	Esto se debe a que se mezcla aire en las tuberías de gas. Intente encender el quemador varias veces
A veces, la caldera hace mucho ruido	Revise si el gas se ha agotado o si la presión de salida de la válvula proporcional de gas es demasiado baja
Cuando se abre la canilla de agua caliente, el agua no sale inmediatamente	Hay distancia entre la caldera y la canilla de agua caliente. Debido al agua que ya había en las tuberías, debe pasar un tiempo para que empiece a salir el agua caliente
La tubería del agua de calefacción no está caliente mientras se usa el agua caliente sanitaria	La caldera da prioridad al agua sanitaria. Cuando deje de usar el agua sanitaria, el equipo retomará el modo calefacción
El ventilador sigue girando después de que se apaga la caldera	Esta es la función de limpieza posterior al uso del ventilador. Dado que es necesario que los gases de escape se expulsen de la cámara de combustión, el ventilador seguirá funcionando por un tiempo antes de detenerse
La bomba de agua sigue girando después de que se apaga la caldera	Esto es para evitar que el intercambiador de calor principal se sobrecaliente, o que se corte el suministro de agua y la temperatura se eleve excesivamente
Sale agua por el tubo de alivio de presión	Para evitar que la presión del sistema sea excesivamente alta, se libera agua por el tubo

Causas posibles	Falla									Posible solución
	El equipo se apaga mientras está funcionando	Fogonazo en el quemador	La llama larga olor o sale humo negro del quemador	Después de abrir la válvula de entrada de agua sanitaria, el quemador no enciende	El agua caliente sanitaria no alcanza la temperatura deseada	La temperatura del agua caliente sanitaria no es constante	Hay que insistir varias veces para que encienda el quemador en modo calefacción	El agua caliente de calefacción no alcanza la temperatura deseada	El sistema de calefacción es ruidoso	
La válvula de gas está cerrada				•						Abra por completo la válvula maestra de gas, o compruebe si el suministro de gas es normal
Problemas con suministro de gas. Se ha cortado el suministro de gas	•			•			•			El equipo sólo se puede poner en marcha una vez que el suministro de gas vuelva a la normalidad
La presión del suministro de gas fluctúa demasiado	•	•			•		•	•		Contacte a la compañía distribuidora de gas
El caudal de agua para el baño es demasiado alto.					•					Baje el caudal de agua
La presión de ACS fluctúa demasiado					•	•				Agregue una válvula estabilizadora de presión
El tubo de evacuación está tapado	•		•							Contacte al servicio de postventa
La presión de aire exterior es demasiado alta	•		•	•			•			El equipo sólo se puede poner en marcha una vez que la presión de agua se haya reducido
El quemador está tapado	•		•	•						Contacte al servicio de postventa
El intercambiador de calor falla o está tapado							•	•		Contacte al servicio de postventa
Falla del caudalímetro				•	•					Contacte al servicio de postventa
Falla del sensor de temperatura				•						Contacte al servicio de postventa
El ventilador funciona mal	•	•					•			Contacte al servicio de postventa
La presión de agua de calefacción es demasiado baja				•						Aumente el suministro de agua
Hay aire en el sistema de calefacción								•		Desenrosque la válvula de evacuación de aire del radiador, o contacte al servicio de postventa
Hay fugas en el sistema de calefacción									•	Contacte a personal calificado para solucionar el problema de hermeticidad del sistema de calefacción
La válvula de suministro de agua no está bien apretada									•	Vuelva a apretar la válvula de evacuación
El equipo no se ha encendido, o se apagó				•						Verifique que la alimentación eléctrica sea normal
Hay fugas de corriente en el cable de alimentación	•			•						Contacte al servicio de postventa

6.8 Tabla de parámetros predeterminados de los diferentes modelos/tipos de equipos

AVISO

Las siguientes configuraciones solo pueden ser ajustadas por el personal de mantenimiento o técnicos calificados.

1. Modo “Configuración de energía”
2. Modo “Parámetros internos”
3. Modo “Historial de fallas”
4. Modo “Prueba de funcionamiento”

Modo	Indicador	BCV24DFA
1	FF (selección de modelo)	12
1	FA (representa la selección de fabricantes de cuerpos de válvulas solenoides)	01
1	PL (presión secundaria)	13 mmH2O
1	PH (presión secundaria)	92 mmH2O
1	Pn (presión secundaria)	92 mmH2O
1	PI (presión secundaria)	35 mmH2O
2	bH (configuración de modelo/tipo de equipo)	On
2	HE (modo calefacción)	On
2	Fb (interruptor de agua para ducha)	On
2	Sb (modo de funcionamiento de bomba)	On
2	bn (modo calefacción)	On
2	yL (sensor de presión)	On
2	CC (valor de compensación climática)	20
2	HC (diferencia de retorno de calefacción)	15

Nombre de los componentes y partes	Elementos o sustancias restringidos por directiva China -RoHS					
	Plomo (Pb)	Mercurio (Hg)	Cadmio (Cd)	Cromo (Cr)	Polibromobifenilos (Pb)	Éteres de polibromodifenilo (PBDEs)
Carcasa	O	O	O	O	O	O
Intercambiador de calor	X	O	O	O	O	O
Quemador	X	O	O	O	O	O
Ensamble de cámara de combustión	O	O	O	O	O	O
Vidrio de visor de llama	O	O	O	O	O	O
Ensamble de campana extractora de humos	O	O	O	O	O	O
Controlador eléctrico	O	O	O	O	O	O
Operador	O	O	O	O	O	O
Interruptor de presión de aire	O	O	O	O	O	O
Interruptor de presión de agua	O	O	O	O	O	O
Limitador de temperatura	O	O	O	O	O	O
Electrodo de encendido	O	O	O	O	O	O
Válvula proporcional	X	O	O	O	O	O
Motor de 3 vías	X	O	O	O	O	O
La válvula de suministro de agua no está bien apretada	O	O	O	O	O	O
Sensor de temperatura	X	O	O	O	O	O
Bomba de agua	X	O	O	O	O	O
Manómetro	X	O	O	O	O	O
Intercambiador de calor de placas	O	O	O	O	O	O
Conector de entrada/salida de agua	X	O	O	O	O	O
Válvula de seguridad (todas las partes plásticas)	O	O	O	O	O	O
Válvula de seguridad (partes de cobre)	X	O	O	O	O	O
Tornillos	O	O	O	O	O	O
Sello de goma	O	O	O	O	O	O
Tela aislante térmica	O	O	O	O	O	O
Sello de espuma	O	O	O	O	O	O

Comentarios:

Esta tabla ha sido preparada de conformidad con la norma SJ/T11364.

O: Indica que el contenido de la sustancia peligrosa en todos los materiales homogéneos de dicha parte está por debajo del límite impuesto por la norma GB/T26572.

X: Indica que el contenido de la sustancia peligrosa en al menos un material homogéneo de dicha parte está por encima del límite impuesto por la norma GB/T26572.

Los componentes y partes incluidos en la lista anterior pueden ser ligeramente diferentes dependiendo del modelo del producto.

En condiciones normales de uso, la vida útil de este producto es de 10 años; se recomienda reemplazar el equipo usado por uno nuevo luego de cierta cantidad de años de uso.

7. Garantía

1. Garantía Limitada: BGH S.A. garantiza el presente producto (Caldera BGH modelo Vesta 24, código BCV24DFA) contra cualquier defecto de fabricación, siempre y cuando el mismo sea operado en condiciones normales, acordes con su naturaleza, y cumpliendo estrictamente las especificaciones contenidas en el Manual del Usuario del equipo, tanto en aquellas cuestiones referidas con el uso como así también con su instalación y/o puesta en marcha .

2. Plazo La presente garantía se otorga por un período de 24 meses contados desde la fecha de factura, aun cuando la puesta en marcha fuera realizada una vez vencido el período de garantía aquí establecido.

3. Condiciones de la garantía:

a) La garantía se hará efectiva mediante la presentación del presente certificado de garantía, debidamente completada y la factura original de compra del producto. b) BGH, a través de sus agentes de servicio técnico autorizados, revisará el equipo y, de cumplirse las condiciones de esta garantía, procederá a su reparación, incluyendo el reemplazo de piezas defectuosas o al reemplazo del equipo por uno similar, a su exclusivo criterio, sin cargo alguno para el comprador y sin que ello de derecho a éste último a otra reclamación distinta a la entrega del equipo reparado. Toda intervención de un agente de servicio técnico autorizados, realizada a pedido del comprador dentro del plazo de garantía, que no halle origen en falla o defecto alguno cubierto por este certificado de garantía, deberá ser asumida por el comprador solicitante de la intervención, de acuerdo a la tarifa vigente.

c) En caso de reemplazo del equipo o de partes del mismo, el equipo y/o las partes reemplazadas pasarán a propiedad de BGH S.A.

d) La solicitud de revisión por parte de un servicio técnico oficial en los términos de esta garantía será realizada en el lugar de instalación del equipo, siempre y cuando el mismo se encuentre dentro del radio de 50 kms. de un servicio técnico autorizado. En caso de que no exista en la localidad de residencia del comprador y/o dentro del radio antes mencionado un servicio técnico autorizado, BGH S.A. asumirá el costo de envío del equipo al centro de servicios designado y el costo del envío de devolución del mismo al comprador.

e) Esta garantía limitada constituye la máxima extensión de responsabilidad de BGH S.A. respecto del equipo comercializado y excluye la posibilidad de formular cualquier otro tipo de reclamo por conceptos tales como lucro cesante, daño emergente y/o daño moral. Si el equipo no funcionara según lo garantizado en esta garantía, el único y exclusivo recurso del comprador será su reparación o reemplazo, a exclusivo criterio de BGH S.A. BGH S.A. no asume responsabilidad alguna por los daños personales y/o materiales que pudiera causar la mala instalación, el uso indebido del equipo y/o su falta de mantenimiento.

f) El presente equipo es comercializado en condiciones aptas para su venta sin que ello implique garantía alguna de adecuación a un fin específico distinto al de su naturaleza, por lo que la presente garantía excluye cualquier tipo de interpretación acerca de eventuales alcances implícitos que no se encuentren expresamente especificados.

g) La presente garantía aplica exclusivamente a los adquirentes legales del equipo como usuarios finales del mismo (sean éstos una persona física y/o jurídica) excluyendo de la misma a cualquier adquirente de los equipos para su reventa y/o comercialización.

h) El plan de mantenimiento preventivo contenido en el Manual del Usuario forma parte de las condiciones necesarias para el mantenimiento de la vigencia de la presente garantía.

i) Nadie está autorizado a modificar los términos de la presente garantía, ni entregar otros, ya sean verbales o escritos.

j) BGH asegura que este producto es nuevo y cumple con las normas de seguridad vigentes en la República Argentina.

4. Exclusiones de la garantía: Sin perjuicio de las causales de caducidad de la garantía previstas en el punto 5, la presente garantía no cubre las fallas derivadas de:

a) Insuficiencia de caudal o anormalidad de las instalaciones hidráulicas, eléctricas y de gas.

b) Incorrecto tratamiento del agua de alimentación;

c) Corrosiones causadas por condensación o agresividad del agua;

d) Tratamientos desincrustantes incorrectamente empleados;

e) Corrientes parásitas y/o par galvánico;

f) Congelamiento del agua del circuito;

g) Averías y/o desgastes propios del normal uso del equipo

h) La obstrucción del conducto de evacuación de gases producto de la combustión por elementos extraños.

i) Inundaciones, incendios, terremotos, tormentas eléctricas, golpes, accidentes de cualquier naturaleza o la acción de cualquier factor externo al equipo.

j) La utilización de accesorios de ventilación que no sean provistos por BGH S.A.

k) La utilización de productos de limpieza y todo tipo de defecto estético causado por el comprador tales como, rayaduras, roturas o deterioro de las superficies estéticas.

l) La falta de mantenimiento preventivo, según las indicaciones en el Manual de Usuario.

5. Caducidad de la garantía: La presente garantía caducará y perderá su vigencia automáticamente en los siguientes casos:

a) Por el vencimiento del plazo de su vigencia.

b) Cuando el equipo presente golpes o daños causados por su transporte y/o uso inadecuado (incluyendo su trato inadecuado en obra) y/o contrario a las indicaciones contenidas en el Manual del Usuario.

c) Cuando existan evidencias de que el equipo ha sido instalado y/o puesto en marcha contrariando el Manual del Usuario y/o las reglas del arte y las leyes y reglamentaciones vigentes. El tercero contratado a los efectos de las instalaciones y/o puesta en marcha es el responsable de las mismas, las cuales deberán respetar las prescripciones del Manual del Usuario y/o las reglas del arte y las leyes y reglamentaciones vigentes.

d) Cuando existan evidencias de que el equipo y/o las partes del mismo hayan sido manipuladas por personal o centros de servicios no autorizados por BGH S.A. y/o hayan sufrido modificaciones no autorizadas y/o hayan sido utilizados mediante cualquier mecanismo que modifique su normal funcionamiento.

e) Cuando existan evidencias o presunciones serias de que el equipo no ha sido adquirido por el comprador de modo legal, como en el caso de equipos hurtados, robados y/o reciclados.

f) Cuando alguna de sus partes y/o accesorios hubiese sido utilizado en un equipo diferente.

g) Cuando el equipo no posea la etiqueta con los seriales identificatorios del producto o estos sean ilegibles de modo tal que no pueda identificarse el mismo.

6. Intervenciones de servicios técnicos fuera de los términos de la presente garantía: BGH S.A. hace presente que cualquier intervención de un servicio técnico oficial una vez vendida o caduca la presente garantía o por cuestiones no cubiertas por la misma es ajeno a la responsabilidad de BGH S.A. e independiente de la presente garantía, siendo en su caso una contratación privada entre el propietario y dicho servicio técnico. El presente certificado anula cualquier otra garantía implícita o explícita, y expresamente BGH no autoriza a ninguna otra persona, sociedad o asociación a asumir por cuenta de BGH ninguna otra responsabilidad con respecto al producto.

7. Limitación geográfica. Jurisdicción: La presente garantía es válida exclusivamente en la República Argentina. Toda cuestión derivada de la interpretación, ejecución, cumplimiento y/o incumplimiento de esta garantía deberá someterse al conocimiento de los tribunales ordinarios de la Ciudad de Buenos Aires.

DATOS DEL INSTALADOR

Nombre y apellido: _____

Número de Matrícula: _____

Fecha en que se realizó la instalación: _____ / _____ / _____

Para asistencia técnica por favor contacte a
nuestro call center exclusivo de calefacción:
0810 - 222 - 1244

BGH

BGH S.A.
posventa.ecosmart@bgh.com.ar
www.bgh.com.ar

 **BGH Eco Smart**

 **ecosmart.bgh**

 **ecosmart.bgh**